

TECHNISCHE GEGEVENS

# ROLF BENZ PLURA



**ROLF  
BENZ**

- Onderstel in metaal, naar keuze in de oppervlakken
    - structuurlak zilver
    - zwart gelakt RAL 9017
    - glanzchroom
    - umbragrijs gelakt RAL 7022
  - Zithoogten naar keuze 41 of 43 of 45 cm
  - Zitting met metalen binnenframe en geïntegreerde draaifunctie
  - Nosag veren
  - Zitting van hoogwaardig polyurethaanschuim, opgebouwd in lagen van verschillende dikten en hardheden die op elkaar zijn afgestemd, afgedekt met een polyestervlieshoes
  - Rug met metalen binnenframe en geïntegreerde verstelfunctie
  - Rug van polyurethaanschuim, opgebouwd in lagen van verschillende dikte en hardheid die goed op elkaar zijn afgestemd, afgedekt met polyestervlies
  - Donsachtige kussens met een vulling van schuimstofstaafjes en polyestervezels
- ! Ploovorming en zitspiegel zijn vanwege comfort- en designredenen ook bij hoogwaardige, gestoffeerde Rolf Benz-meubels niet te vermijden. Alle maten zijn circa-maten.

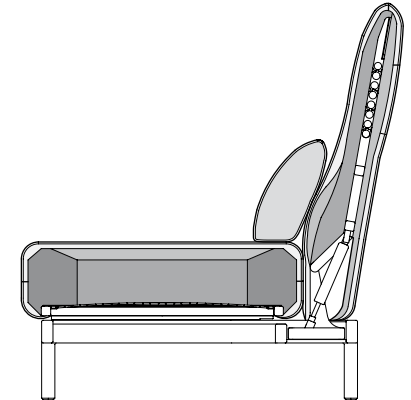
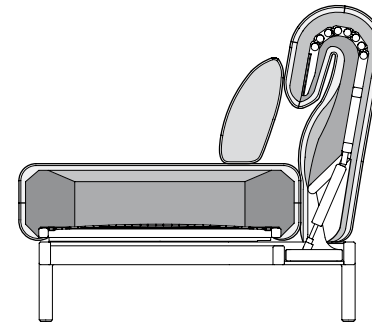

Bank/Aanbouwbank/Hoek-Aanbouwbank/  
Long chair

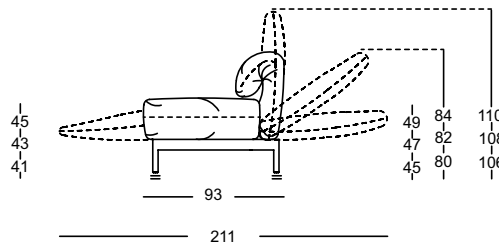

Eindelement met gestoffeerde  
zitting aan de voorkant

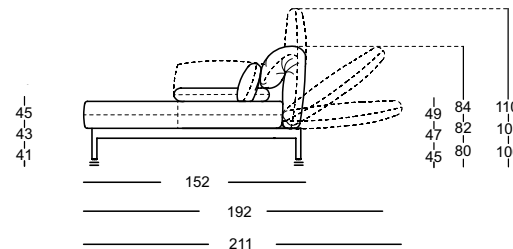

Zithoogtes leverbaar

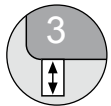

**ROLF  
BENZ**

Long chair

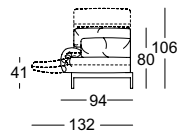

Bank

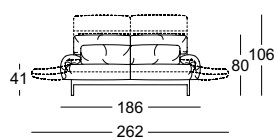

Aanbouwbank

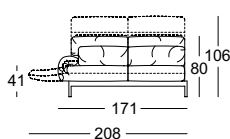

Hoek-aanbouwbank

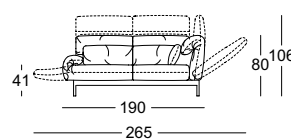

Hoek-aanbouwbank

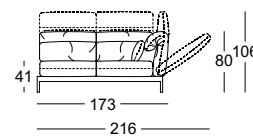

Hoekelement

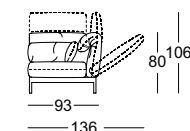

Eindelement

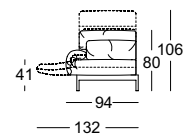

Eindelement met gestoffeerde zitting

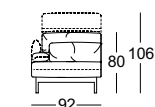

Aanbouwelement

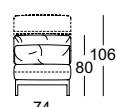

Gestofferde zitting

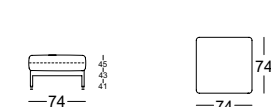

Eindelement aflegvlak

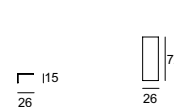

Aflegvlak

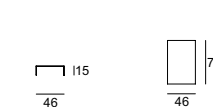

Combinatie voorbeelden

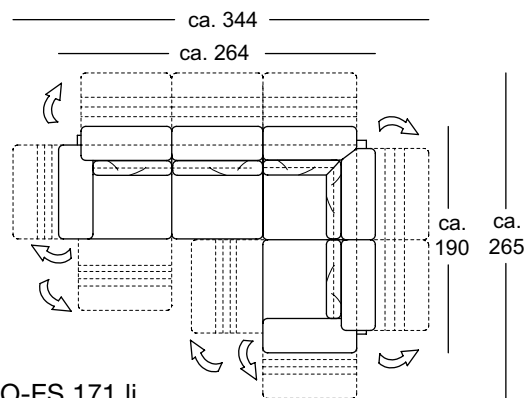

L-ASO-ES 171 li.  
L-E-ASO-ES 190 re.

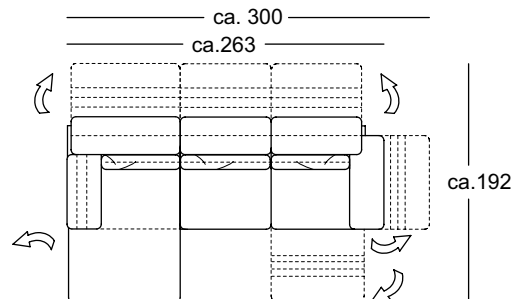

ASS-PSZ 92 li.  
L-ASO-ES 171 re.

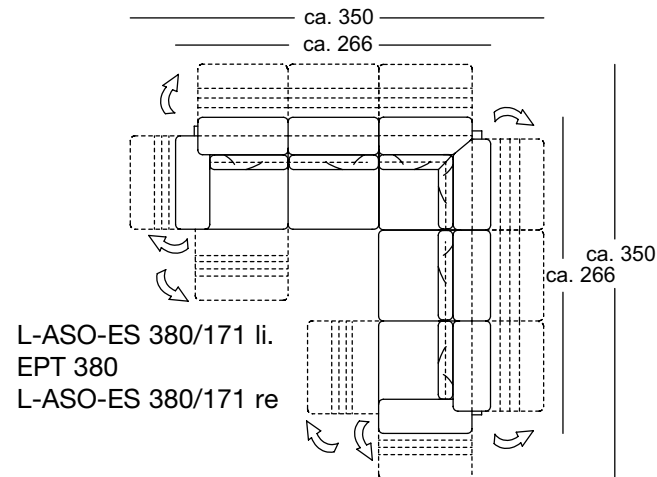

L-ASO-ES 380/171 li.  
EPT 380  
L-ASO-ES 380/171 re